



## Er handduktstork är utrustad med Momento timer där ni själv kan välja inkopplingsperioder.

För att minniera torkens energiförbrukning finns möjlighet att starta en engångstimer samt två repeterbara timers.

Efter träningsundan med en efterföljande dusch kan man enkelt låta engångstimmern torka handduken. Eller den som rutinnässigt alltid duschar på en bestämd tidpunkt kan få sin handduk torkad genom att använda någon av de två timers som är repeterbara.

Diodelampornas färger anger följande funktion:

● Röd = Värmer ● Blå = Värmer ej ● Grön = Program aktiverat.

För den som är i behov av att torken ska värma kontinuerligt dygnet runt, behöver endast sätta huvudbrytare i ill- läge, se fig. 1.

Däremed värmer torken utan avbrott ända tills huvudbrytaren sätts i från- läge.

Samtliga diodelampor indikerar med rött ljus att torken värmer, se fig. 1.

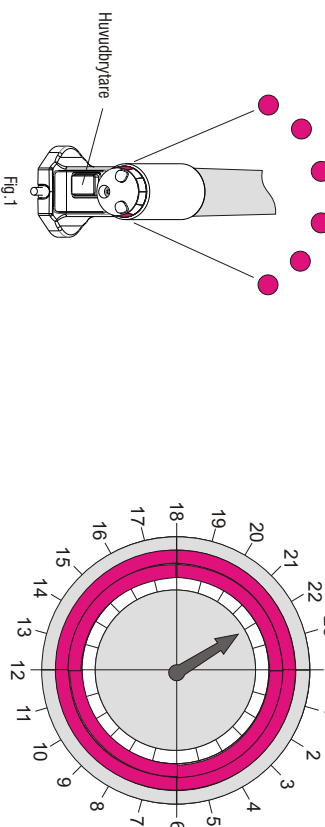

## Momento: Engångstimer: (Huvudbrytare måste vara till)

För att aktivera torkens **engångstimer** krävs endast ett kort tryck på någon av knapparna 1 och 2. När engångstimmern har aktiverats kopplas torken in under 6 timmar varafter torken stoppas automatiskt.

Under tiden torken värmer lyser de yttre diodelamporna rött och de två mittersta diodelamporna blinkar med grönt ljus för att visa att **engångstimmern** är aktiverad, fig 2 A.

När 6- timmars perioden är slut lyser samtliga diodelampor blått vilket indikerar att torken inte värmer, fig 2 B.

För att återstarta torken, tryck ett kort tryck på knapp 1 eller 2 och torken värmer återigen under 6 timmar. (**Engångstimmern** kan under pågående värmeperiod stängas av med ett kort tryck på knapparna 1 eller 2.)

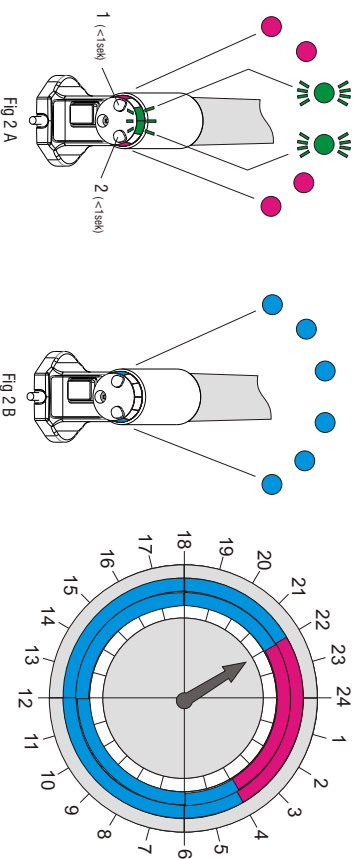

## Momento: Repeterbar timer 1, 1ggr/dygn aktiverad. (Huvudbrytare måste vara till)

Programmering för **Repeterbar timer 1** måste göras den tidpunkt på dygnet då du önskar att torkperioden ska starta. Håll in knappen 1 tills andra lysdioden från vänster ger tre snabba gröna blinkningar (ca 3 sek) , vilket indikerar att programmering utförts.

När **Repeterbar timer 1** har aktiverats kopplas torken in under samma 6 timmars period dygn efter dygn.

När torken värmer lyser de yttre och mittersta diodelamporna rött och den andra lysdioden från vänster blinkar med grönt ljus för att visa att värming pågår, fig 3 A.

När 6- timmars perioden är slut lyser de yttre och mittersta diodelamporna blått och den andra lysdioden från vänster konstant grönt vilket indikerar att torken inte värmer, fig 3 B.

Konstant grönt ljus indikerar att program **Repeterbar timer 1** är aktivt men för tillfället i viloläge, fig 3 B.

För att ta bort programmeringen, tryck in knappen 1 tills andra lysdioden från vänster stockar (ca 3 sek) .

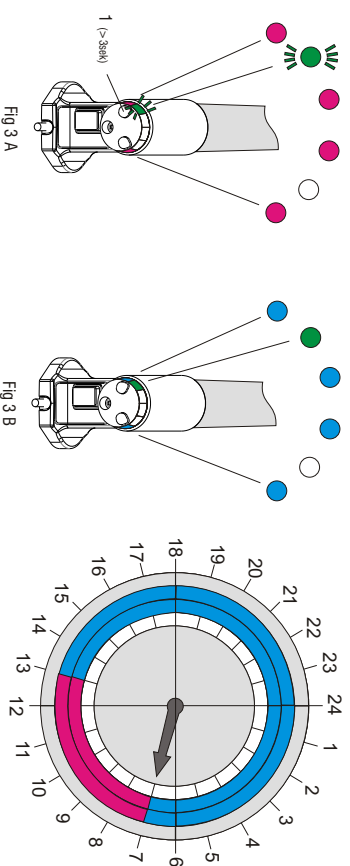

## Momento: Repeterbar timer 2, 1ggr/dygn aktiverad. (Huvudbrytare måste vara till)

Programmering för **Repeterbar timer 2** måste göras den tidpunkt på dygnet då du önskar att torkperioden ska starta. Håll in knappen 2 tills 5:e lysdioden från vänster ger tre snabba gröna blinkningar (ca 3 sek) , vilket indikerar att programmering utförts.

När **Repeterbar timer 2** har aktiverats kopplas torken in under samma 6 timmars period dygn efter dygn.

När torken värmer lyser de yttre och mittersta diodelamporna rött och den 5:e lysdioden från vänster blinkar med grönt ljus för att visa att värming pågår, fig 4 A.

När 6- timmars perioden är slut lyser de yttre och mittersta diodelamporna blått och den 5:e lysdioden från vänster konstant grönt vilket indikerar att torken inte värmer, fig 4 B.

Konstant grönt ljus indikerar att program **Repeterbar timer 2** är aktivt men för tillfället i viloläge, fig 4 B.

För att ta bort programmeringen, tryck in knappen 2 tills femte lysdioden från vänster stockar (ca 3 sek) .

